

# Panaracer フットポンプ S 空気圧ゲージ付

自転車・レジャー用品用ポンプ 品番：FTP-BKG-S/FTP-YBG-S

●このポンプは右図のバルブの自転車用チューブに使用できます。

## 取扱説明書

●取扱説明をよくお読みのうえ、正しくご使用ください。  
そのあと保存し必要な時にお読みください。

## ご使用前に

- ▼この商品は自転車用チューブ(英式、米式、仏式バルブ)、レジャー用浮き輪・ビニールポート、ボール専用の足踏み式ポンプです。他の目的には使用しないでください。
- ▼注入可能な空気圧上限: 5kgf/cm<sup>2</sup> (約500kPa)  
※ゲージには多少の測定誤差が生じます。
- ▼空気圧上限(ゲージレッドゾーン)を超えてのポンピングは絶対にしないでください。
- ▼空気圧はタイヤに表示されている「標準空気圧(推奨空気圧)」に従ってください。
- ▼浮き輪、ボール等の空気圧はその製品に付属の取扱説明書に従ってください。
- ▼脚力の弱い方はポンピングが困難な場合があります。
- ▼使用前に、商品に変形、破損、亀裂や、シリンダ本体等各部に緩み等の異状がないか点検してください。異状があった場合は使用しないでください。  
(各部の名称は下記図1、図4を参照)
- ・シリンダ本体、ステップ、ピストンロッド、台座、空気圧ゲージ、ホース等  
各部に変形、破損、亀裂がないこと。  
・すべてのキャップに緩みがないこと。  
・フットステップが確実に細み付けられ緩みがないこと。  
・ステップとピストンロッドの固定が確実に緩みがないこと。
- ▼使用に際し空気が入らなくなった場合は直ちにポンピングせず、直ちに使用を中止し、ご購入店または下記の弊社「お客様相談室」へお問い合わせください。  
むりにポンピングを続けると、ポンプ内が高圧になり破裂等の危険があります。  
※このような時、バルブのむしゴムや弁に異状が発生している可能性もありますので点検してください。
- ▼シリンダキャップを外したり、ステップを分解したりしないでください。

## 安全上のご注意 必ずお守りください ⚠ 警告

- 空気を入れる時は、必ず平らな場所で  
フットステップを固定し、両手で  
ポンプを傾けて使用する  
と転倒しけがの原因と  
なります。
- ステップを押えているフットステップ  
を外す時はステップに顔を近づけない  
スプリングによりステップ  
が飛び出しけがの原因と  
なります。
- 空気を入れる時は、片足でしっかり  
とフットステップを固定し、両手で  
すりなどをつかんで上体を変える  
守らないと転倒して  
けがの原因となります。
- 子供など取扱いに不慣れな方だけ  
で使わせたり幼児の手の届くところ  
で使わない  
守らないとけがの  
原因となります。

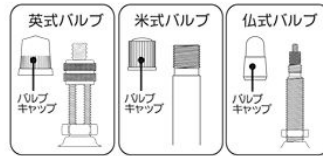

※上図はバルブキャップを外した状態を示しています。



イメージ

## 正しい使いかた

- ①まずホースをフックから外します。次に、ステップが飛び出すのを片手で押さえながら、フットステップをゆっくり外してください。(下記図1参照)  
※この時、ステップがスプリングにより飛び出すので注意してください。
- ②自転車チューブのバルブ形式に応じて口金、クリップ、アダプターをそれぞれ選んで使用します。(下記図2参照)  
浮き輪、ボール等のアダプターは下記図5を参照ください。
- ③フットステップを外した後、片方の足でしっかりとフットステップを踏んで固定し、もう片方の足でステップを踏んでしっかりとポンピングします。(下記図3参照)  
ポンピングの際は、必ず平らな場所で、両手でしっかりと上体を手すり、壁等で支えて転倒しないように十分ご注意ください。  
※フットステップを固定せずに片足でステップの上に乗ってポンピングすると、ポンプが倒れて転倒するおそれがあります。たいへん危険です。  
※サンダルやスリッパ、裸足でのポンピングは絶対にしないでください。  
※すでにタイヤの空気が一定量あり、継ぎ足して空気を入れる時、ポンピングしにくい場合があります。その時は、いったんタイヤの空気を抜いて空気圧を下げてから再度ポンピングしてください。
- ④口金やアダプターを引き抜く時、斜めに倒したり、むりに引き抜いたりするとバルブや口金・アダプターが破損するおそれがあります。

## お願い

- 使用の際は直射日光の当たるところや高温になるところには放置しないでください。
- 空気圧ゲージに衝撃を与えないでください。
- 保管は、ストーブなどの熱源、雨や直射日光の当たる場所、油類、有機溶剤等の近くには置かず必ず屋内の暗所で保管してください。
- 本製品に使用されている樹脂やゴムは、使用の有無に関わらず徐々に劣化します。使用開始後、シリンダ本体やステップ、ホース等に、変色、変形、亀裂などが生じた場合は直ちに使用を中止してください。
- ホースを折り曲げたまま保管しないでください。空気もれの原因となります。

## ●ステップとフットステップ

※フットステップを外す時は、ステップをしっかりと押さえ急いで飛び出さないように注意しながらゆっくりと外す。



図1

## ●口金とアダプターの取扱方法

### 1. ロックレバーの使いかた

口金のロックレバーはバルブ形式に応じて下記の要領で使用します。

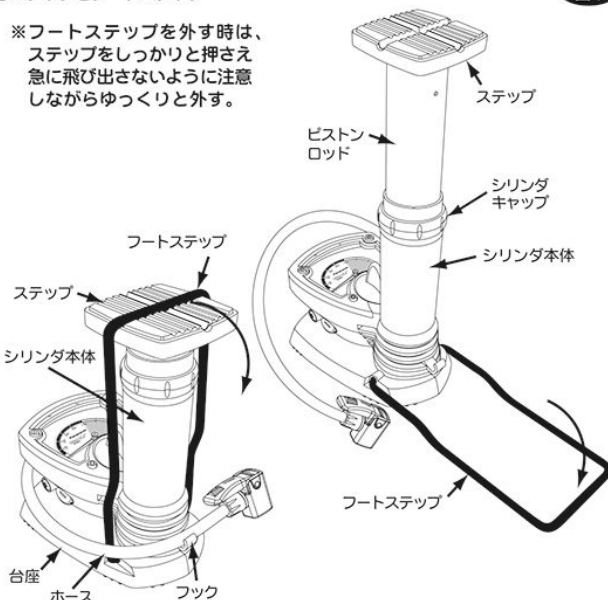
**解除** (Lock Release)

**固定** (Lock)

**解除** (Lock Release)

**固定** (Lock)

### 2. 英式バルブクリップの使いかた

クリップで袋ナットをはさむ。

英式バルブクリップ

袋ナット

英式バルブリム

×タイヤ

### 3. バルブ形式別の口金の使いかた

- 英式バルブ
  - ①口金をそのままバルブの奥まで差し込む。
  - ②ロックレバーを倒して固定。
- 米式バルブ
  - ①口金をそのままバルブの奥まで差し込む。
  - ②ロックレバーを倒して固定。
- 仏式バルブ
  - ①バルブの小ネジを開ける。小ネジの頭を指で軽く押し空気の通りを良くしてから仏式バルブ用アダプターをバルブにねじ込む。
  - ②口金を、バルブにねじ込んだアダプターに差し込む。
  - ③ロックレバーを倒して固定。

## ●ポンピングの方法

※必ず平らな場所で、手すり、壁等で上体を両手でしっかりと支える。次に下図のようにフットステップをしっかりと片足で踏みポンピングする。

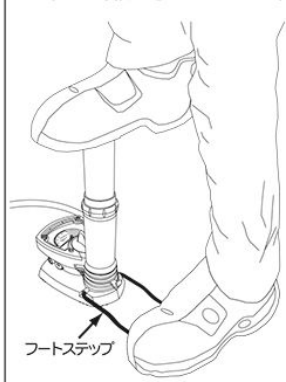

## ●各部の名称と位置

※収納ふたを外すと下記の付属品が入っています。

A. 浮き輪・ビニールポート用アダプター  
B. ボール用アダプター  
※収納ふたを外すと下記の付属品が入っています。

C. 英式バルブクリップ  
D. 仏式バルブ用アダプター  
※口金レバー部に収納されています。

シリンダ本体

フットステップ

右側面

左側面

※このネジにはさわらない。

ホースキャップ

台座

台座キャップ

空気圧ゲージ

ゲージレッドゾーン

収納ふた

## ●レジャー用品アダプター

①アダプターを差し込む。  
②レバーを倒して固定。

A. 浮き輪・ビニールポート用アダプター  
B. ボール用アダプター  
※口金を差し込み、ロックレバーで固定してご使用ください。

※注意:  
ボール用アダプターは折れやすいため取扱いには十分注意してください。  
針先に少量の水を付けておくと抜きやすくなります。

●正常な使用状態において万が一不具合が発生した場合、修理または交換させていただきます。ただし、「正しい使いかた」に反した場合、誤使用、改造、不適切な修理による損傷、天災による事故および損傷、製品寿命については保証対象外となります。

●製品の保証期間:  
購入後6ヶ月間(領収書日付より起算)  
※SG・製品安全協会(対人賠償責任保険)による対人賠償の保証期間は購入日より5年間です。

品名: パナレーサーフットポンプ(自転車タイヤ・レジャー用品用)  
品番: FTP-BKG-S (シリンダ本体カラー: 黒色)  
FTP-YBG-S (シリンダ本体カラー: 黄色)

材質表示  
本体: PP  
ホース: EPDM

**パナレーサー株式会社**  
669-3464 兵庫県丹波市水上町生250  
お客様相談室 0795-82-6806 (通話料を除く)  
(受付時間 9:00~17:00 ※休業日土日祝祭日を除く)